

TAPA RIGIDA TRICUERPO

BRACCO®

TA-24 RANGER C/D 23+ LIMITED

DESPIECE

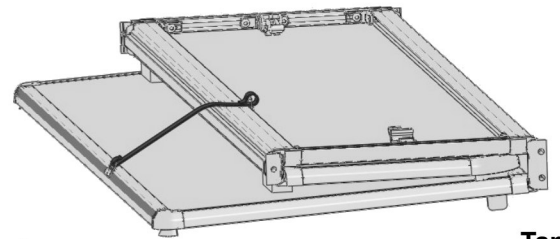
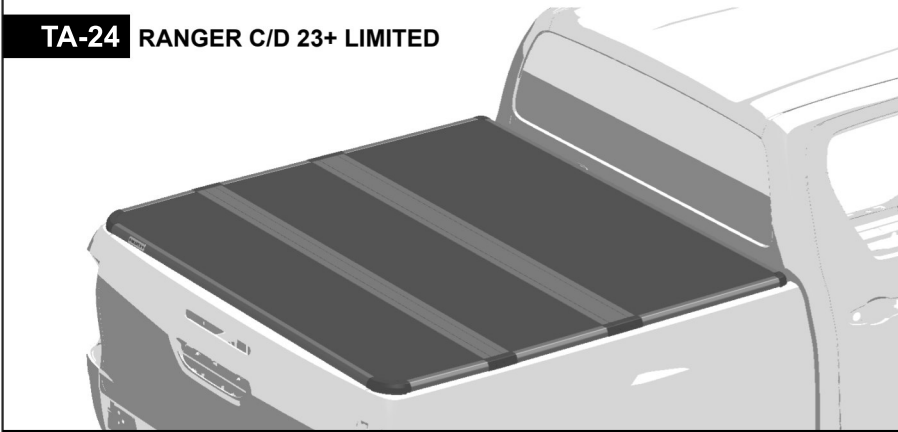

x1

Tapa



x1

Burlete de goma
3x15x1420

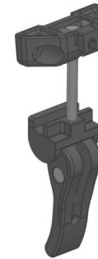

x2

Cierre
CAP0060

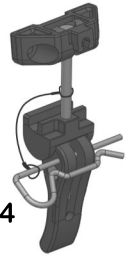

x4

Cierre con
chaveta
CAP0060



x2

Grampas

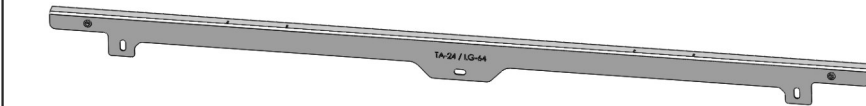

x1

Base delantera

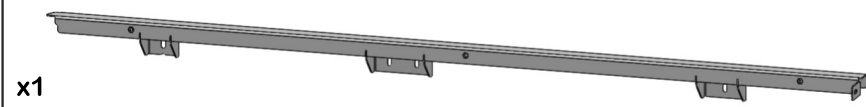

x1

Base lateral apoyo
Lado Conductor

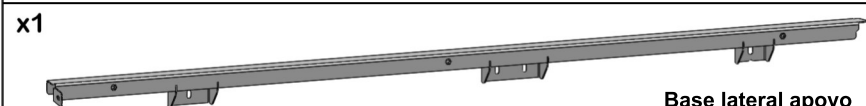

x1

Base lateral apoyo
Lado Acompañante



x20

Tornillo torx
M6x1.0x20



x2

Topes



x5

Tornillo
M8x1.25x25 c/
arand. inc.



x6

Tuerca M6



x2

Tornillo torx
M6x1.0x16

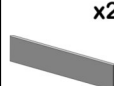

x2

Goma
2x23x96

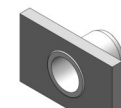

x5
ANCL0119-3



x14

Arandela
plana 1/4"

PASO 1 Colocar goma en la chapa delantera; sobre las caras que apoya en la baranda contra cabina.

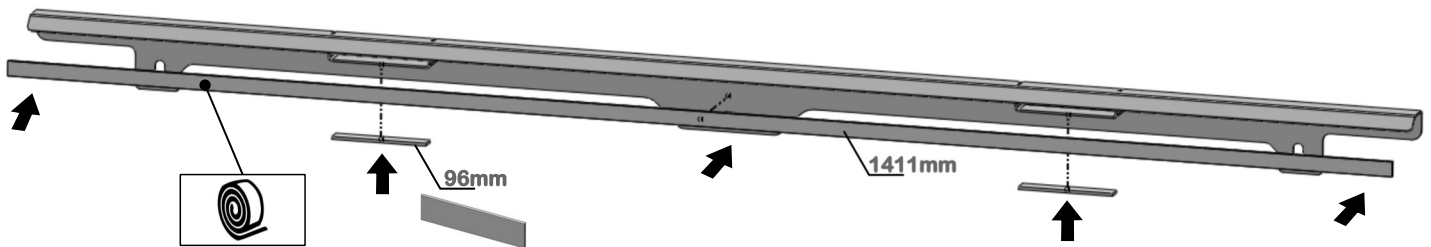

PASO 2 Colocar base delantera, pasar anclajes por detrás de la caja del vehículo y colocar tornillos.

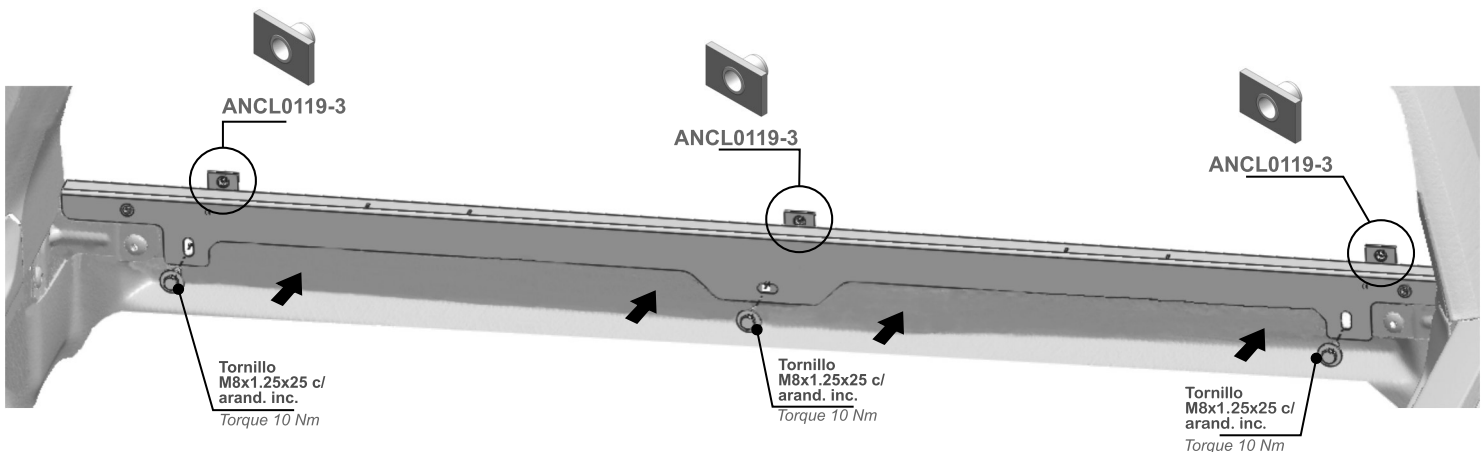

LADO
CONDUCTOR

LADO
ACOMPÑANTE

PASO 3

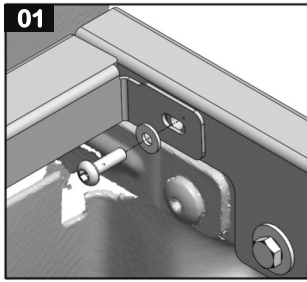

01

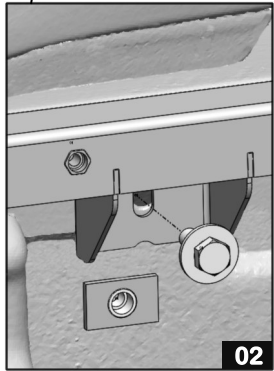
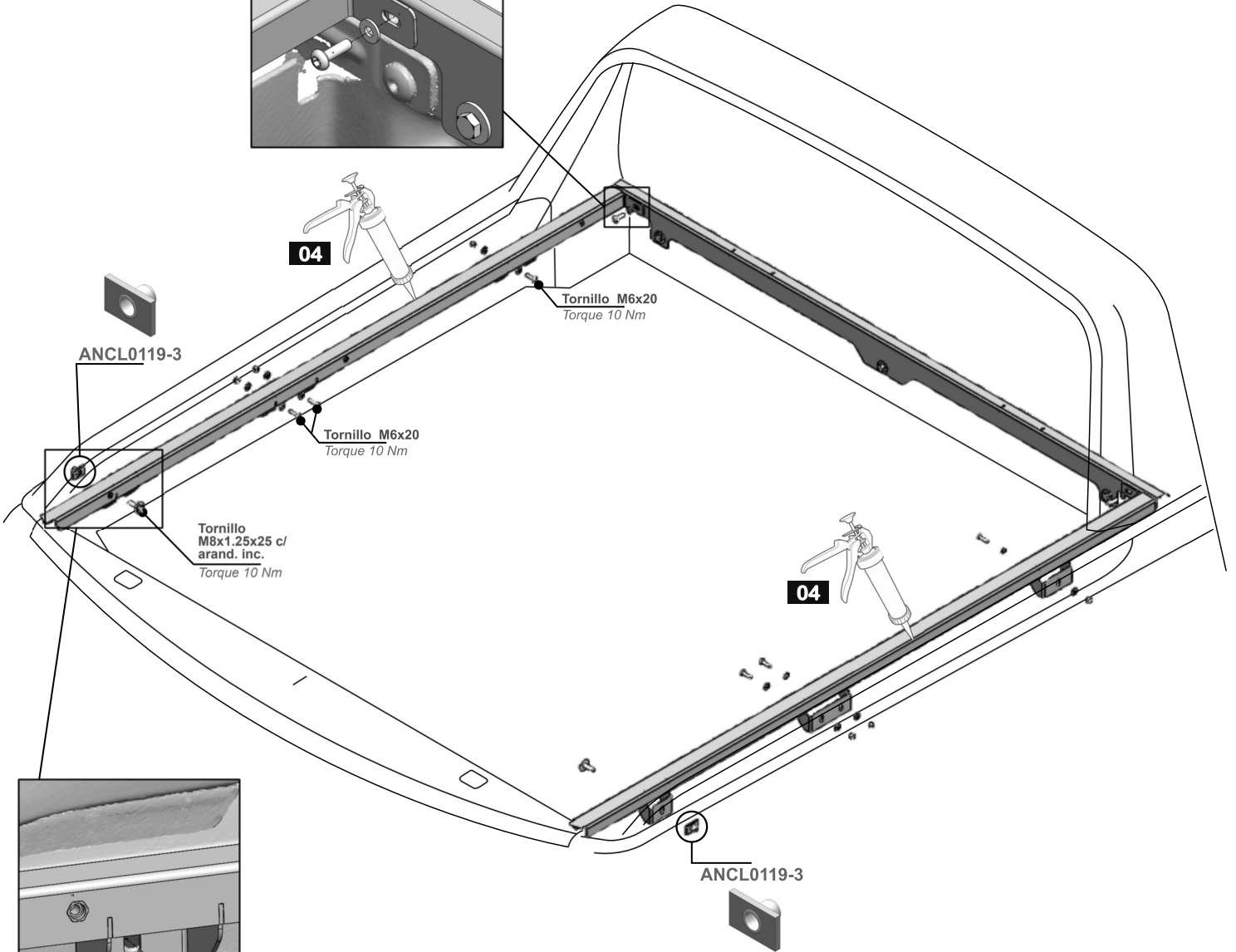

02

- 01. Sujetar base lateral con tornillo **M6x20** a base delantera sin ajuste.
- 02. Colocar anclaje (**ANCL0119-3**) y sujetar sin ajuste.
- 03. Colocar tornillos **M6x20** con tuerca y arandela.
- 04. Aplicar sellador en todo el largo de la chapa (ambos lados)
- 05. Ajustar todo.

PASO 4

- Colocar los topes delanteros en la capota.
- Ubicar la capota plegada; se alinea y central con los topes internos.

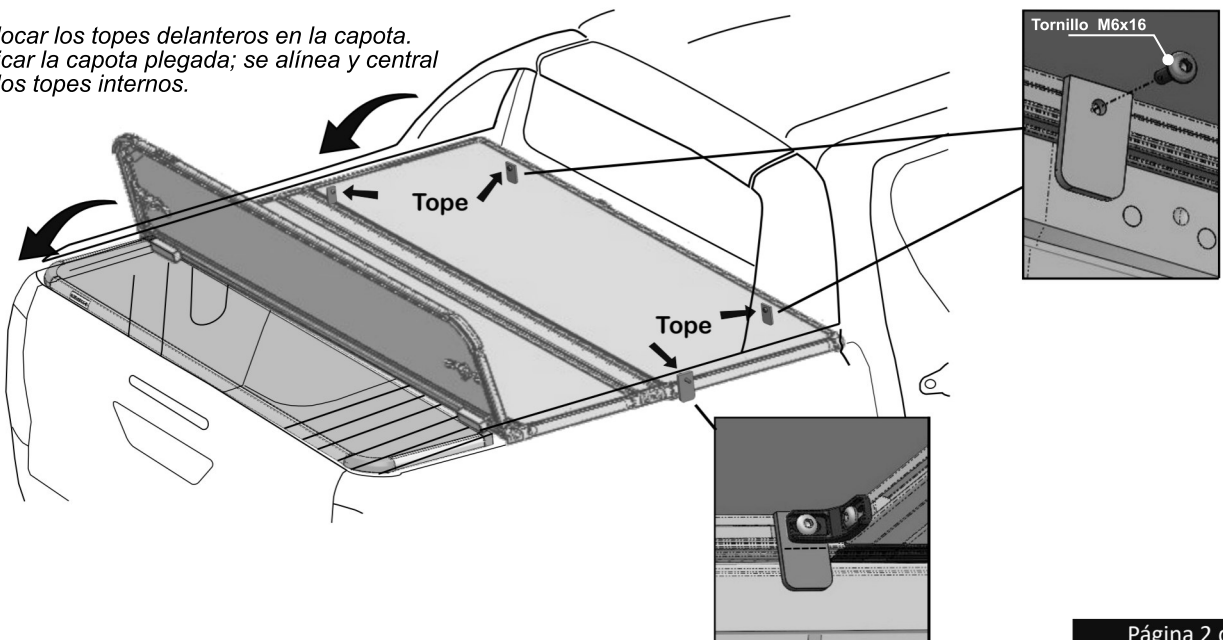

PASO 5

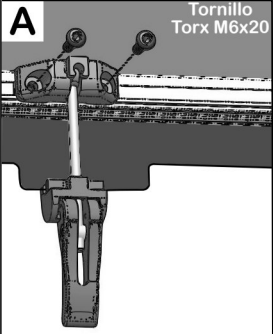

Posicione el cierre lo más cerca posible del extremo.

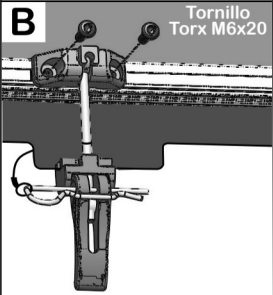

Posicione el cierre centrado en el panel.

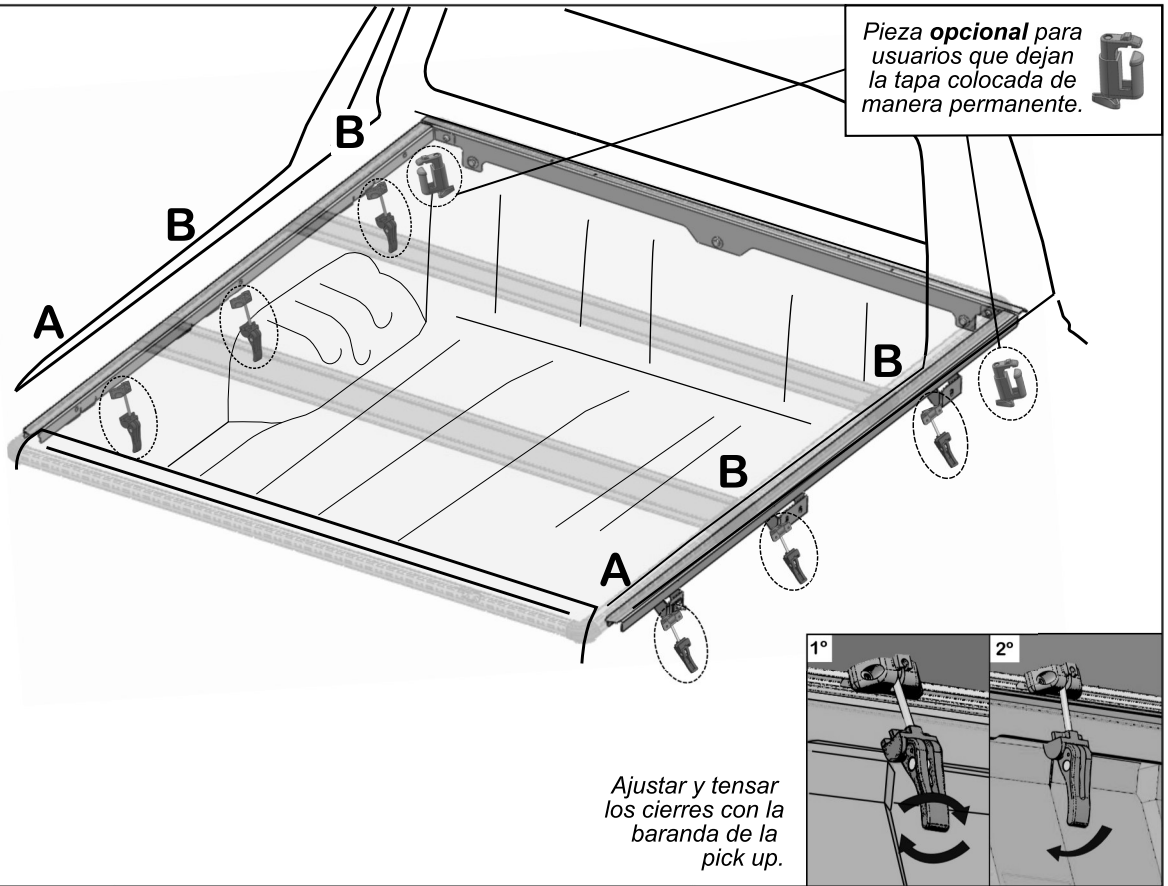

Pieza **opcional** para usuarios que dejan la tapa colocada de manera permanente.

Ajustar y tensar los cierres con la baranda de la pick up.

! IMPORTANTE !!!

- Si va a conducir con la tapa abierta tome la precaución de colocar la correa de fijación delantera bien tensada.

- No supere los 80 km. de velocidad con tapa abierta y apoyada sobre la jaula, ya que si se desprende puede causar daños a terceros. También queda impedida la visión del espejo retrovisor central.

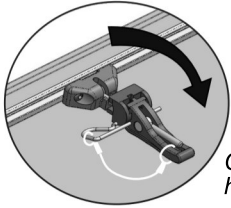

Con capota abierta trabar hacia el panel.

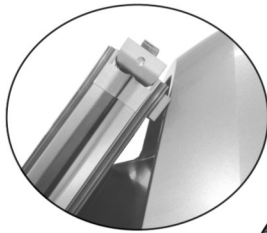

Verificar que la goma apoye en la barra plástica.

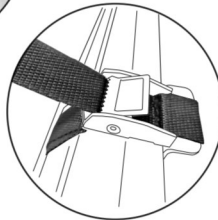

Colocar la correa por la hebilla



- LA TAPA CUENTA CON TOPES DELANTEROS Y LATERALES PARA UN FÁCIL CENTRADO AL MOMENTO DE LA INSTALACIÓN.
- EN LOS ANCLAJES DELANTEROS, ENCONTRARÁ EN CADA UNO CHAVETAS "R" LAS CUALES DEBEN COLOCARSE PARA EVITAR QUE EN UN GOLPE LA GRAMPA DESTREBE.
- PARA MAYOR SEGURIDAD CUENTA CON 2 GRAMPAS PLÁSTICAS DE AJUSTE MANUAL, RECOMENDAMOS A AQUELLOS USUARIOS QUE DEJEN LA TAPA INSTALADA PERMANENTE, COLOCAR LAS MISMAS.
- SI VA A VIAJAR CON LA TAPA ABIERTA, TOMA LA PRECAUCIÓN DE COLOCAR LA CORREA DE FIJACIÓN DELANTERA, BIEN TENSADA, PARA EVITAR QUE LA TAPA SE GOLPEE O DESPRENDA DURANTE EL VIAJE.
- SI SU PICK UP TIENE INSTALADA UNA BARRA, COLOQUE LOS TOPES DE CHAPA Y GOMA PROVISTOS PARA UN MEJOR APOYO SOBRE LA MISMA Y EVITAR GOLPES O MARCAS, TENSAR LAS CORREAS DE FIJACIÓN DELANTERAS LO MAS FIRME POSIBLE, YA QUE EN ESTA POSICIÓN LA TAPA QUEDA MAS EXPUESTA A GOLPES DE VIENTO. EN ESTA POSICIÓN NO SUPERAR LOS **80 KM/H.** DE VELOCIDAD, SI SE DESPRENDIERA PODRÍA CAUSAR DAÑOS A TERCEROS, TAMBIÉN QUEDARÁ IMPEDIDA LA VISIBILIDAD POR EL ESPEJO RETROVISOR CENTRAL, UTILICE LOS ESPEJOS LATERALES.
- RECOMENDAMOS REVISAR PERIÓDICAMENTE O ANTES DE UN VIAJE LOS ANCLAJES DE LA MISMA.
- LAS FILTRACIONES DE AGUA O POLVO PUEDEN SER FRECUENTES, PARA MEJORAR ESTA SITUACIÓN DEBE COLOCAR BURLETES EN EL PORTÓN TRASERO "NO PROVISTOS CON ESTE PRODUCTO" Y SELLADORES SILICONADOS EN TODOS LOS ORIFICIOS QUE PUEDA TENER LA CAJA DE SU PICK UP.

Rev. AA	Fecha 6/09/23	Realizó: GR	Revisó: CT	Firma:	Detalle modif.:
---------	---------------	-------------	------------	--------	-----------------

