

TAPA RIGIDA BICUERPO

BRACCO®

TA-22 FIAT STRADA C/D 22+



DESPIECE

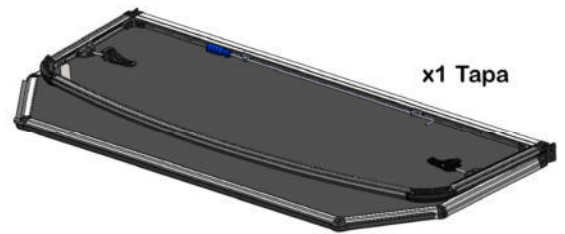

Burlete
7x25x1750mm.



x2
CAP0060
Cierre sin
chaveta



x2
CAP0077
Soporte delantero



x2
Mariposa



x2
Tornillo
M6x30

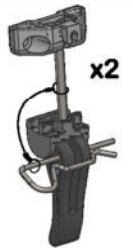

x2
CAP0060
Cierre con
chaveta



x1
Base apoyo Frontal
CAP0088

Soportes laterales

Soporte lateral
LADO CONDUCTOR
CAP0074-T-LC



x2

Soporte lateral
LADO ACOMPAÑANTE
CAP0074-T-LA



x2

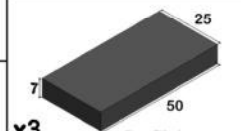

x3
Perfil de goma
para apoyo



x4
Tornillo Phillips
M5x30



x8
Tornillo Torx
M6x20



x2
Tornillo Torx
M6x16



x4
Arandela plana
3/16"

PASO 1

- Colocar burlete en posición para ajuste.

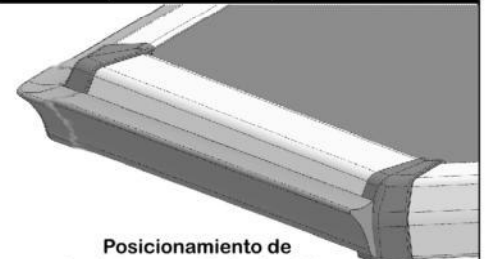
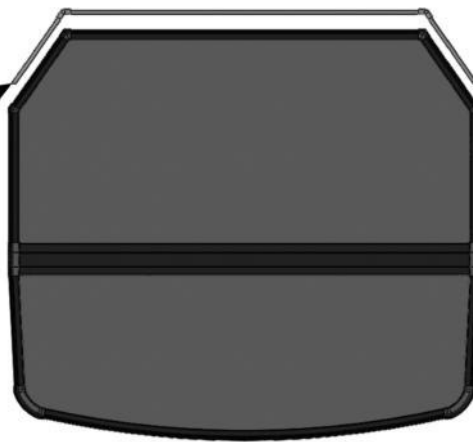

Posicionamiento de burlete en perfil de aluminio

PASO 2

- Sacar ganchos de amarre.
- Colocar soportes laterales en ambos lados.
- Colocar ganchos de amarre.
- Usar tornillos originales.

Rellenar unión con sellador

Adelante

LADO CONDUCTOR

Atrás

- Ajustar con tornillos originales

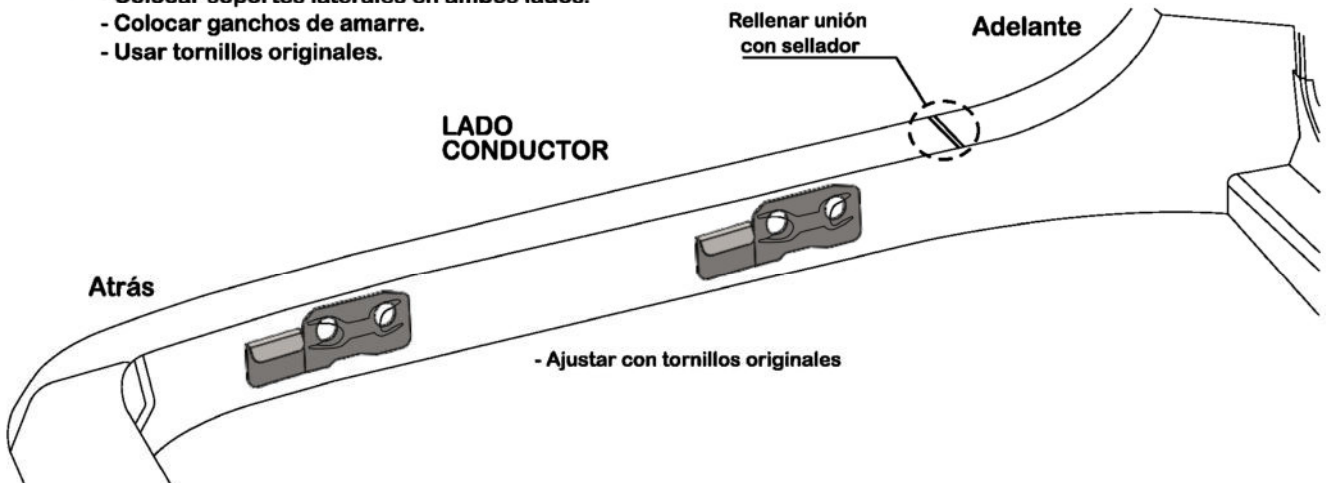

PASO 4

- Quitar tornillos originales.
- Ubicar chapa de apoyo delantero.
- Colocar con Tornillos M5x30 (Remplaza originales).

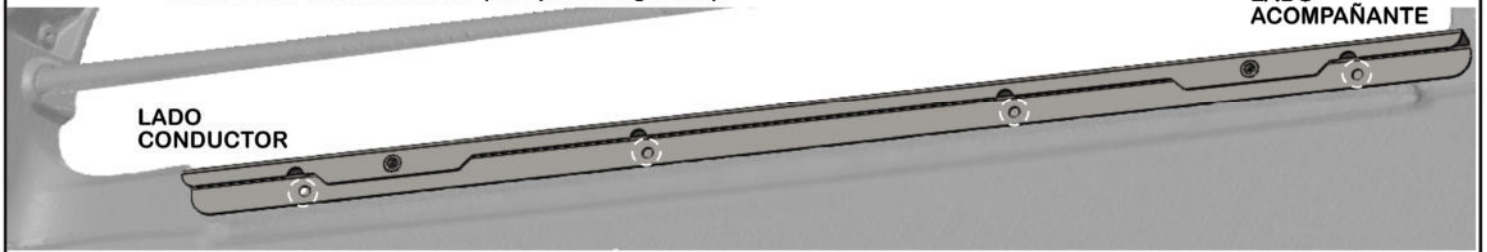

PASO 5

- Agarrar soporte delantero con tornillo M6x16 y dejar flojo para ubicar en posición.

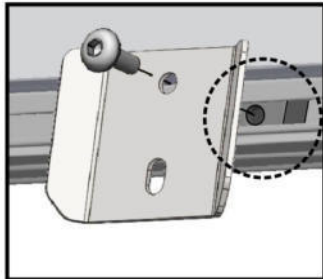

- Verificar apoyo de burlete en todo el largo del perímetro.

- Ubicar la capota plegada; se alinea y centra con los laterales de caja y el posicionamiento de las mariposas.

PASO 6

- Ajustar mariposa para terminar el posicionamiento.

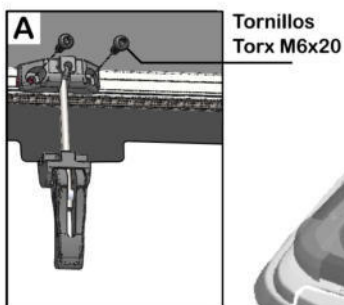

Posicione el cierre en los sobresalientes hacia abajo de las chapas laterales.

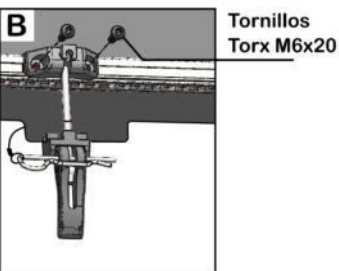

Posicione el cierre en los sobresalientes hacia abajo de las chapas laterales.

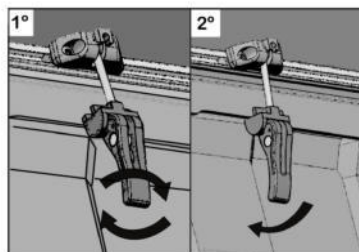

Ajustar y tensar los cierres

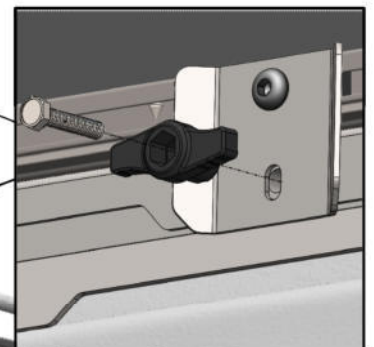

! IMPORTANTE !!!

-Si va a conducir con la tapa abierta tome la precaución de colocar la correa de fijación delantera bien tensada.

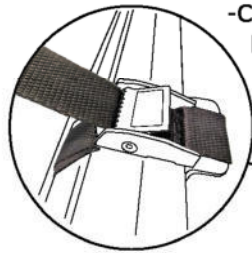

-Colocar la correa por la hebilla.

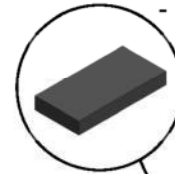

- Colocar perfil de goma para apoyo.

-No supere los **80 km.** de velocidad con tapa abierta, ya que si se desprende puede causar daños a terceros.

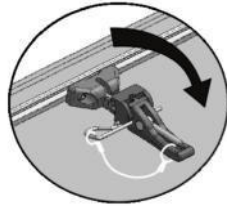

Con capota abierta trabar hacia el panel.



- Se recomienda no conducir con la tapa abierta si se utiliza la jaula (**Queda impedida la visión del espejo retrovisor central**).

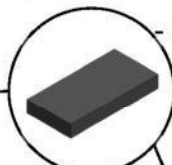

- Colocar perfil de goma para apoyo.



- Verificar que el perfil de goma apoye en la jaula.



- VERIFICAR Y RELLENAR CON SELLADOR EN CASO DE QUEDAR ORIFICIOS O UNIONES DESCUBIERTAS.
- LA TAPA CUENTA CON TOPES DELANTEROS Y LATERALES PARA UN FÁCIL CENTRADO AL MOMENTO DE LA INSTALACIÓN.
- EN LOS ANCLAJES DELANTEROS, ENCONTRARÁ EN CADA UNO CHAVETAS "R" LAS CUALES DEBEN COLOCARSE PARA EVITAR QUE EN UN GOLPE LA GRAMPA DESTREBE.
- SI VA A VIAJAR CON LA TAPA ABIERTA, TOMA LA PRECAUCIÓN DE COLOCAR LA CORREA DE FIJACIÓN DELANTERA, BIEN TENSADA, PARA EVITAR QUE LA TAPA SE GOLPEE O DESPRENDA DURANTE EL VIAJE.
- RECOMENDAMOS REVISAR PERIÓDICAMENTE O ANTES DE UN VIAJE LOS ANCLAJES DE LA MISMA.
- LAS FILTRACIONES DE AGUA O POLVO PUEDEN SER FRECUENTES, PARA MEJORAR ESTA SITUACIÓN DEBE COLOCAR BURLETES EN EL PORTÓN TRASERO "NO PROVISTOS CON ESTE PRODUCTO" Y SELLADORES SILICONADOS EN TODOS LOS ORIFICIOS QUE PUEDA TENER LA CAJA DE SU PICK UP.

Rev. AA	Fecha 1/8/23	Realizó: MR	Revisó: CT	Firma:	Detalle modif.:
---------	--------------	-------------	------------	--------	-----------------