

# TAPA RIGIDA TRICUERPO

# BRACCO®

- TA-1** RANGER C/D 12+ & RAPTOR 19+
- TA-5** TOYOTA HILUX C/D 16+
- TA-7** AMAROK C/D 10+
- TA-8** FRONTIER C/D 16+ & ALASKAN

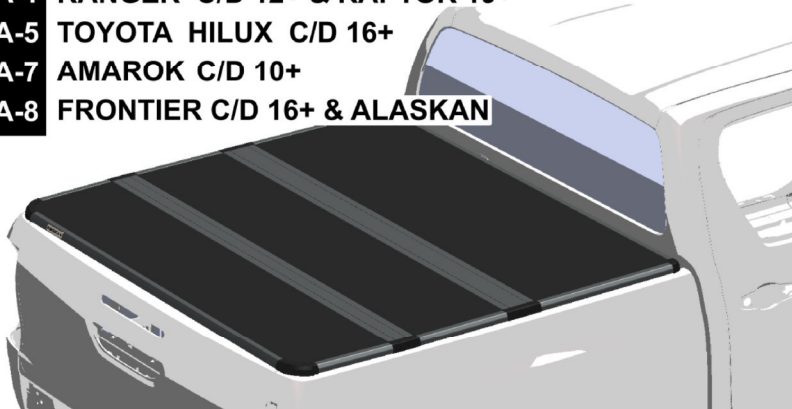

## DESPIECE

<p>Tapa x1</p>		
<p>Goma Eva 25x7x1600mm.</p>	<p>Grampas x2</p>	<p>Vinilo Transparente x1</p>
<p>Tope Barra Evo Lado Acompañante x1</p>	<p>Tope Barra Evo Lado Conductor x1</p>	<p>Repuesto Traba x2</p>

### PASO 1

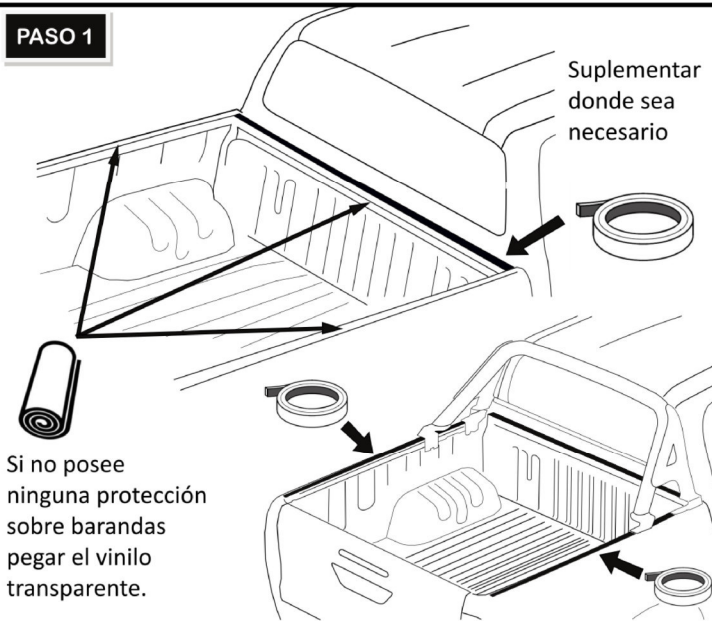

### PASO 2

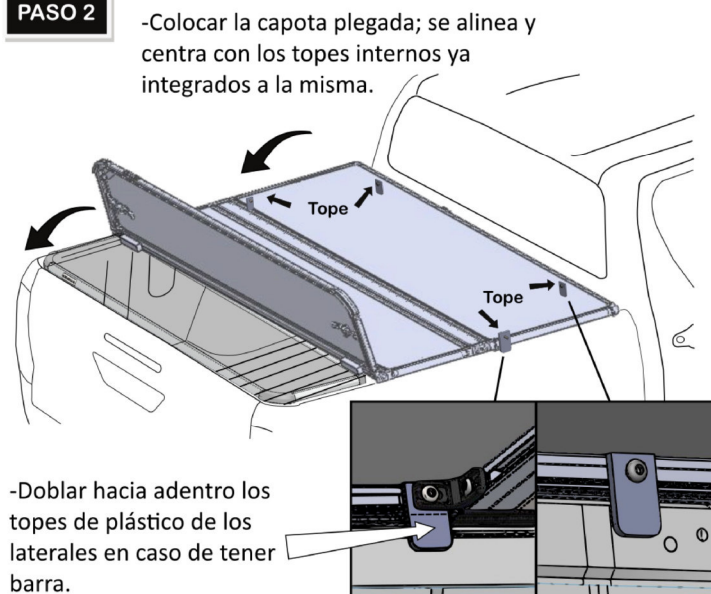

### PASO 3

Pieza **opcional** para usuarios que dejan la tapa colocada de manera permanente

Coloque las chavetas de seguridad en los cierres del panel delantero e intermedio.

Ajustar y tensar los cierres con la baranda de la pick up.

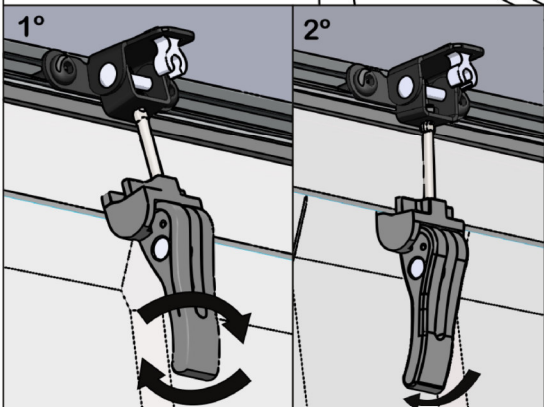

# ⚠ IMPORTANTE !!!

-Si va a conducir con la tapa abierta tome la precaución de colocar la correa de fijación delantera bien tensada.

-No supere los **80 km.** de velocidad con tapa abierta y apoyada sobre la jaula, ya que si se desprende puede causar daños a terceros. También queda impedida la visión del espejo retrovisor central.

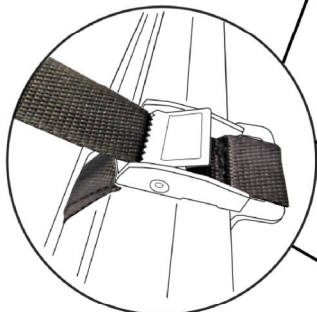

Con capota abierta trabar hacia el panel.

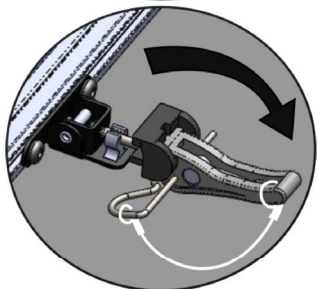

Con Barra EVO II

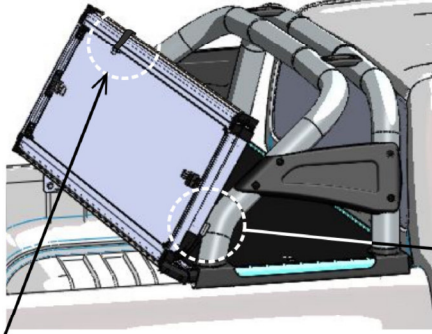

Colocar los topes para evitar daños en las barra y la tapa.

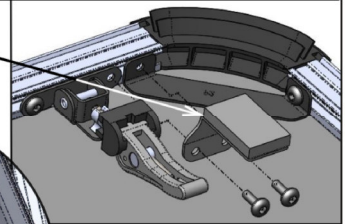
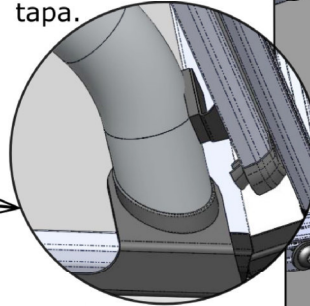

Posicionar según modelo.

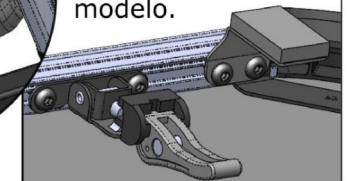

Con Barra B4

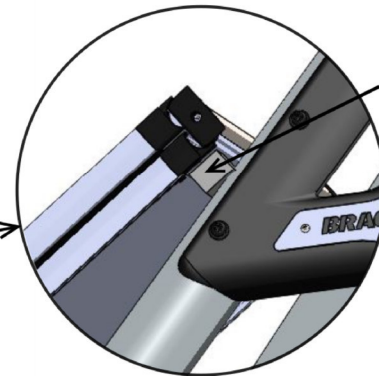
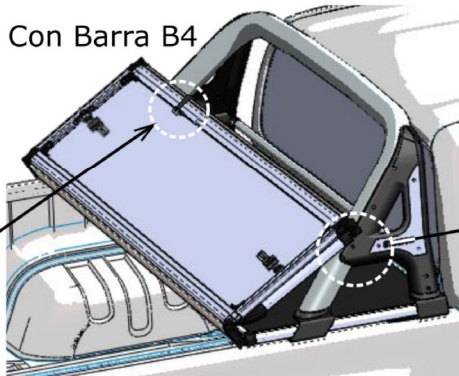

La barra debe estar en contacto únicamente con el tope de goma.

Sin Barra

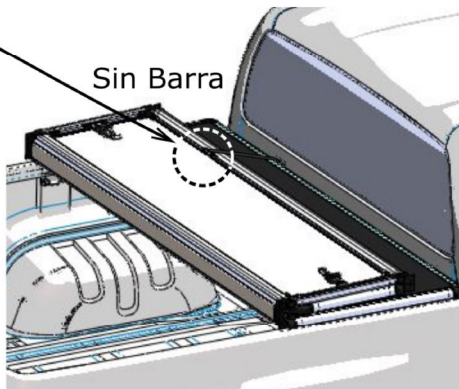

- PARA EVITAR POSIBLES DAÑOS EN LA PINTURA DEL VEHÍCULO, SE INCLUYE EN EL KIT DE INSTALACIÓN UN ROLLO CON 3 TIRAS DE VINILO TRANSPARENTE; PARA ADHERIR EN LA CARA SUPERIOR DE LAS BARANDAS DE LA CAJA.
- LA TAPA CUENTA CON TOPES DELANTEROS Y LATERALES PARA UN FÁCIL CENTRADO AL MOMENTO DE LA INSTALACIÓN.
- EN LOS ANCLAJES DELANTEROS, ENCONTRARÁ EN CADA UNO CHAVETAS "R" LAS CUALES DEBEN COLOCARSE PARA EVITAR QUE EN UN GOLPE LA GRAMPA DESTREBE.
- PARA MAYOR SEGURIDAD CUENTA CON 2 GRAMPAS PLÁSTICAS DE AJUSTE MANUAL, RECOMENDAMOS A AQUELLOS USUARIOS QUE DEJEN LA TAPA INSTALADA PERMANENTE, COLOCAR LAS MISMAS.
- SI VA A VIAJAR CON LA TAPA ABIERTA, TOMA LA PRECAUCIÓN DE COLOCAR LA CORREA DE FIJACIÓN DELANTERA, BIEN TENSADA, PARA EVITAR QUE LA TAPA SE GOLPEE O DESPRENDA DURANTE EL VIAJE.
- SI SU PICK UP TIENE INSTALADA UNA BARRA, COLOQUE LOS TOPES DE CHAPA Y GOMA PROVISTOS PARA UN MEJOR APOYO SOBRE LA MISMA Y EVITAR GOLPES O MARCAS, TENSAR LAS CORREAS DE FIJACIÓN DELANTERAS LO MAS FIRME POSIBLE, YA QUE EN ESTA POSICIÓN LA TAPA QUEDA MAS EXPUESTA A GOLPES DE VIENTO. EN ESTA POSICIÓN NO SUPERAR LOS **80 KM/H.** DE VELOCIDAD, SI SE DESPRENDIERA PODRÍA CAUSAR DAÑOS A TERCEROS, TAMBIÉN QUEDARÁ IMPEDIDA LA VISIBILIDAD POR EL ESPEJO RETROVISOR CENTRAL, UTILICE LOS ESPEJOS LATERALES.
- RECOMENDAMOS REVISAR PERIÓDICAMENTE O ANTES DE UN VIAJE LOS ANCLAJES DE LA MISMA.
- LAS FILTRACIONES DE AGUA O POLVO PUEDEN SER FRECUENTES, PARA MEJORAR ESTA SITUACIÓN DEBE COLOCAR BURLETES EN EL PORTÓN TRASERO "NO PROVISTOS CON ESTE PRODUCTO" Y SELLADORES SILICONADOS EN TODOS LOS ORIFICIOS QUE PUEDA TENER LA CAJA DE SU PICK UP.

Rev. AA	Fecha 04-06-21	Realizó: MR	Revisó: CT	Firma:	Detalle modif.
---------	----------------	-------------	------------	--------	----------------