

BRACCO

Equipamientos 4x4

Para más información sobre alcance de garantía de nuestros productos, modo de empleo e información técnica ingrese en la siguiente dirección web: <http://bracco4x4.com/instrucciones-de-uso-y-garantia-de-los-productos-bracco/>

CODIGO:

JI-96-E

ARTÍCULO:

Jaula MAGNUM EVO

LÍNEA / MODELO:

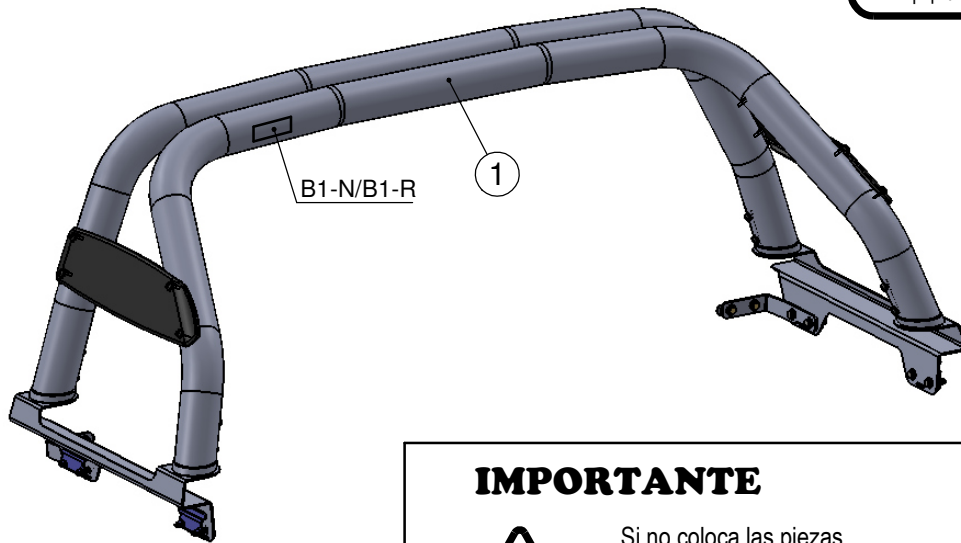
FOTON TUNLAND 16+**Nota de colocación:**

- Colocar la pieza 2.1 y 2.2 en la base en la parte delantera.
- Presentar la barra sobre la caja de la pick up hasta que haga tope con la caja y marcar en la baranda en la parte indicada A, en donde deberá perforar.
- Atención en la colocación de la pieza "2", tiene lado, asegúrese de que la parte contra la baranda quede bien horizontal.
- La parte trasera ajustar como indica la Fig. 1

IMPORTANTE

Si no coloca las piezas indicadas 2.1 y 2.2 se pueden producir graves daños en la caja del vehículo.

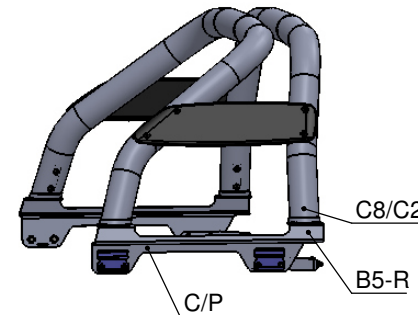
**Bulonería**

ITEM	DETALLE	CANT.
(a)	Tornillo M8x1,25x30	04
(b)	Tornillo M8x1,25x40	08

Despiece

ITEM	DETALLE	CANT.
(1)	Barra	01
(2.1)	Refuerzo lado conductor	01
(2.2)	Refuerzo lado acomp.	01
(3)	Anclaje prensa	04
(4)	Anclaje doble	02
(5)	Junta de goma 50x600x3.00	02

Calcos

LINEA INOX.

(C8)	Garantía INOX.	01
(B1-N)	Calco logo Bracco	01

LINEA BLACK

(C2)	Bandera Arg.	01
(B1-R)	Calco Logo Bracco refrac. (med.)	01
(B5-R)	Calco logo Bracco refrac. (chi.)	01
(C/P)	Calco cód. producto	01

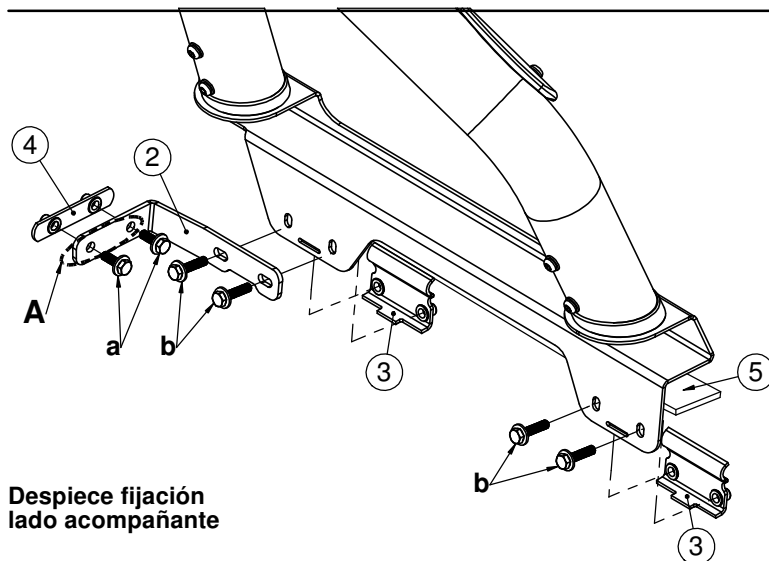
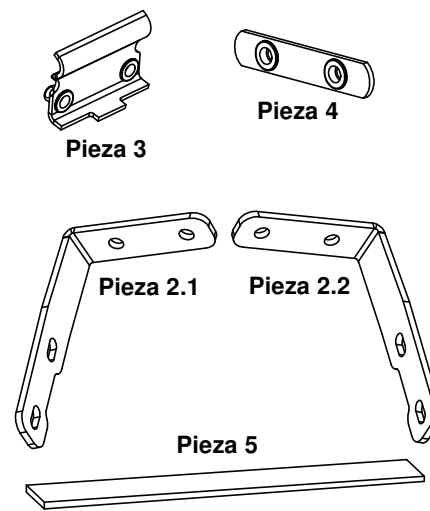
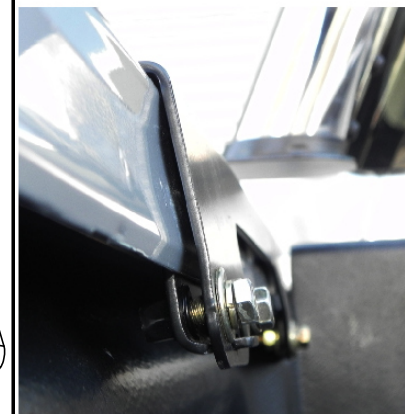
**Despiece fijación lado acompañante****FIG.1**

REV.: AA FECHA: 07-06-17

DETALLE MODIFIC.:

REALIZÓ: T. C.

REVISÓ: T. C.