

Vista lado conductor

**Nota de colocación:**

- Presentar la barra sobre la caja de la pick up y marcar en la baranda en la parte indicada **A**, en donde deberá perforar.
- Atención en la colocación de la pieza "2", tiene lado, asegúrese de que la parte contra la baranda quede bien horizontal.
- La parte lateral trasera y delantera ajustar como indica la **Fig. 1**

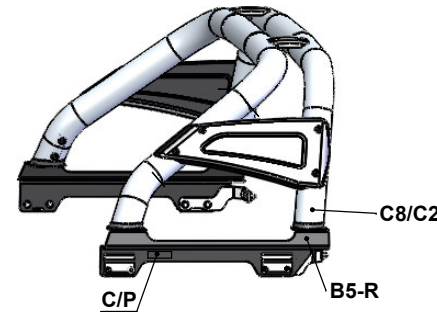

Vista lado acompañante

**IMPORTANTE**



Si no coloca las piezas indicadas 2.1 y 2.2 se pueden producir graves daños en la caja del vehículo.

**\* El sistema de instalación de la barra no es apto para uso con cobertor sobre perfil**

**Bulonería**

Item	Detalle	Cant.
(a)	Tornillo M8x1,25x35	04
(b)	Tornillo M8x1,25x40	08

**Despiece**

Item	Detalle	Cant.
(1)	Barra	01
(2.1)	Refuerzo lado conductor	01
(2.2)	Refuerzo lado acomp.	01
(3)	Anclaje prensa (JAU0304)	04
(4)	Anclaje doble (ANCL007)	02
(5)	Junta de goma 30x600x2.00	02

**Calcos**

LINEA INOX.

(C8)	Garantía INOX.	01
(B1-N)	Calco logo Bracco	01

LINEA BLACK

(C2)	Bandera Arg.	01
(B1-R)	Calco Logo Bracco refrac. (med.)	01
(B5-R)	Calco logo Bracco refrac. (chi.)	01
(C/P)	Calco cód. producto	01

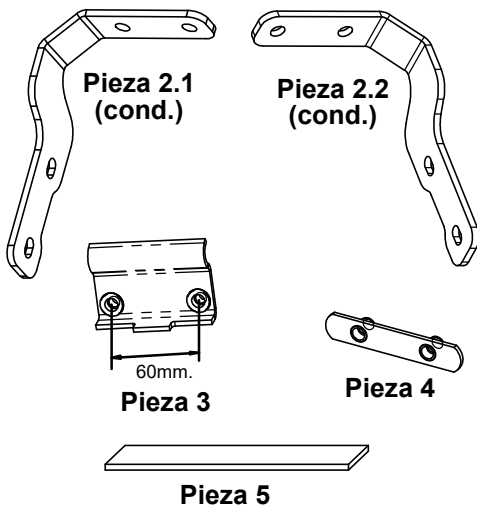

**Despiece fijacion lado conductor**

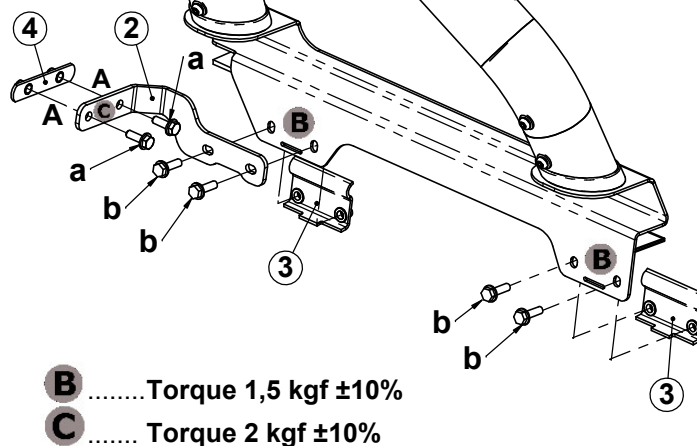

**B** ..... Torque 1,5 kgf ±10%

**C** ..... Torque 2 kgf ±10%

