

CODIGO:	T-102
ARTICULO:	Cubre carter
LÍNEA / MODELO:	Chery FULLWIN

Bulonería		
ITEM	DETALLE	CANT.
(a)	Tornillo M8x1,25x30	06
(b)	Arandela plana 5/16"	08
(c)	Arandela grower 5/16"	06
(d)	Tuerca M8x1,25	02
(e)	Arandela plana 3/8"	10
(f)	Arandela grower 3/8"	06
(g)	Tuerca 3/8"	06
(h)	Tornillo 3/8 x 1"	02
(i)	Tornillo 3/8 x 3" 1/2	02
(j)	Tuerca remache M8 con vuelo	02

Despiece		
ITEM	DETALLE	CANT.
(1)	Chapón principal	01
(2)	Soporte "I"	02
(3)	Soporte delantero chico	02
(4)	Soporte trasero grande	02
(5)	Anclaje	02

Calcos		
ITEM	DETALLE	CANT.
(B6)	Calco logo Bracco	01
(C/P)	Calco cód. del producto	01

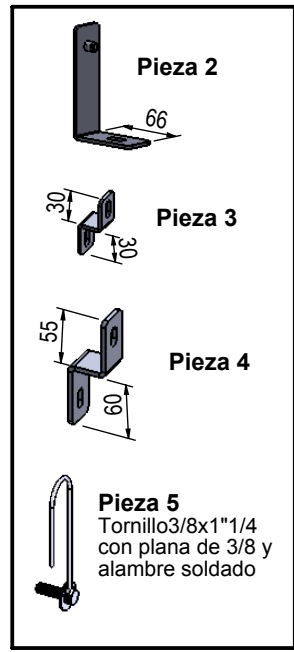
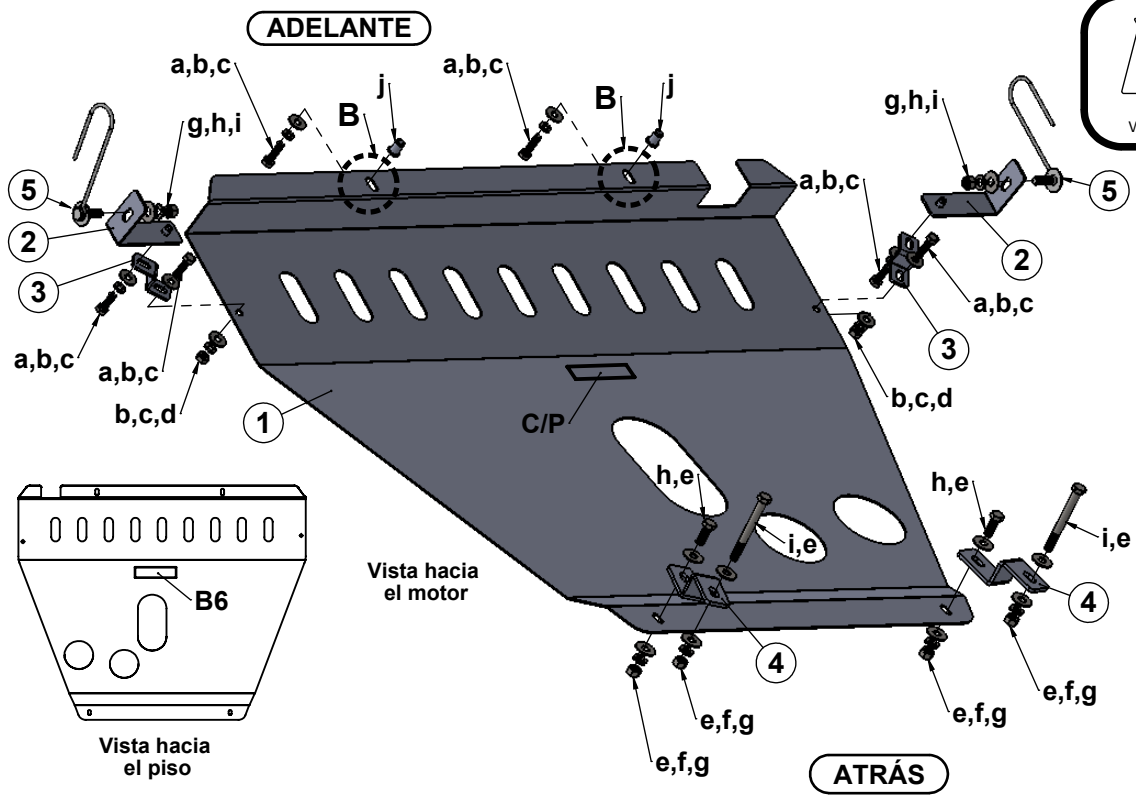

Nota de instalación:

- Colocar la **pieza 2** en el parante lateral como indica la **Fig. 1** con el anclaje **pieza 5** en ambos lados.
- Ajustar en los costados del chapón las **piezas 3** con la bulonería indicada, y las **piezas 4** en la parte trasera.
- Introducir el tornillo pasante "**i,e**" en la araña de suspensión en el orificio **A** como la **Fig. 2**.
- En la parte **B** sacar trabas de plástico originales y remplazar por remaches roscados "**j**" presentar el cubre carter y ajustar con la bulonería "**a,b,c**" **Fig. 3**.

