

Bracco

Equipamientos 4x4

Para más información sobre alcance de garantía de nuestros productos, modo de empleo e información técnica ingrese en la siguiente dirección web: <http://www.bracco.com.ar/garantia.html>
www.bracco.com.ar - ventas@bracco4x4.com.ar

CODIGO:

F-124

ARTÍCULO:

Cubre carter

LÍNEA / MODELO:

Fiat DOBLO 2013

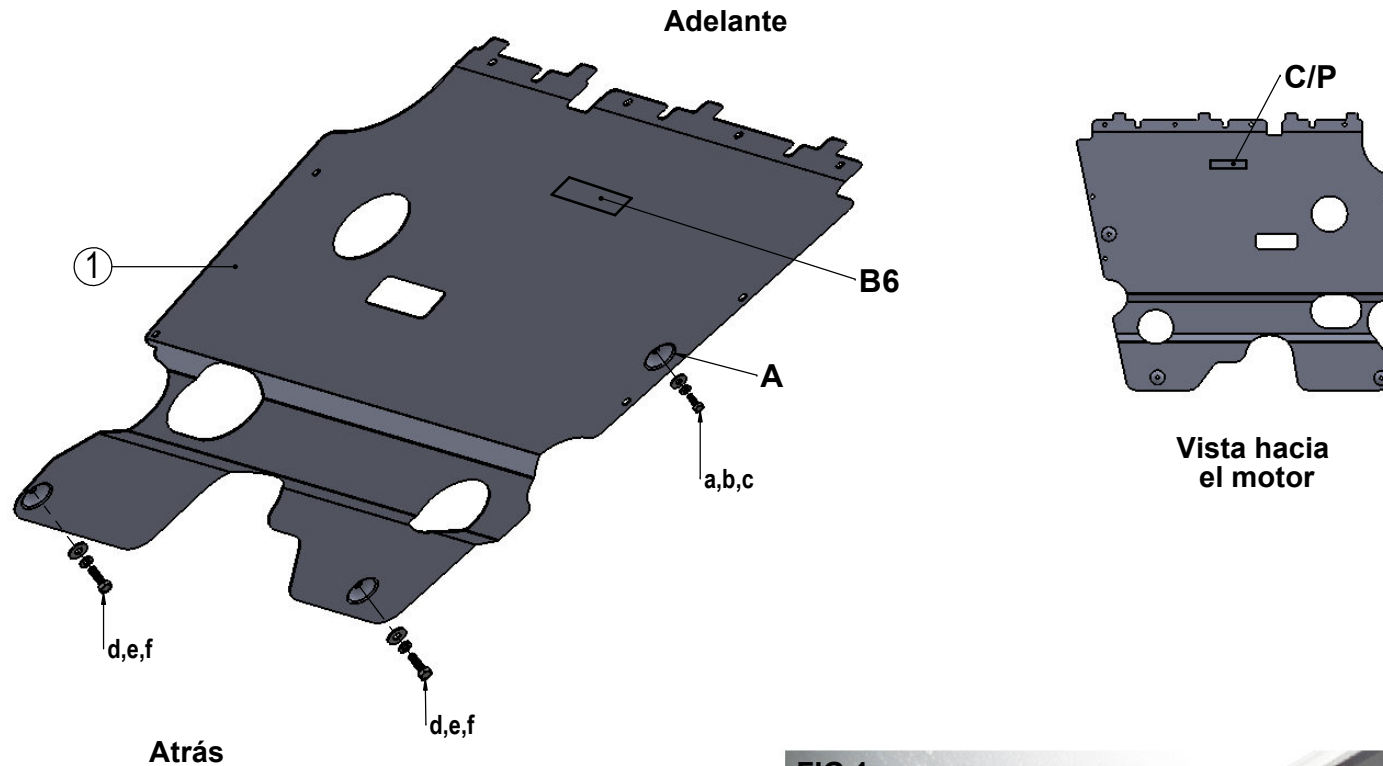

Bulonería

ITEM	DETALLE	CANT.
(a)	Tornillo M6x1,00x20	01
(b)	Arandela plana 1/4"	01
(c)	Arandela grower 1/4"	01
(d)	Tornillo M8x1.25x25	02
(e)	Arandela plana 5/16"	02
(f)	Arandela grower 5/16"	02

Despiece

ITEM	DETALLE	CANT.
(1)	Chapón principal	01

Calcos

ITEM	DETALLE	CANT.
(B6)	Calco Logo Bracco	01
(C2)	Calco cód. del producto	01

FIG.1



Nota de instalación:

- Sacar cubre carter original de plástico.
- Presentar el cubre carter entre el plástico que baja del paragolpe y el chasis (**Fig. 1**). Ajustar con los tornillos tirafondos y las trabas originales.
- La parte trasera reemplazar con los tornillos "d,e,f" provistos en el kit.
- En el orificio "A" ajustar con la bulonería a,b,c
- A los costados con los tirafondos originales

REV.: AA

FECHA: 21-11-13

DETALLE MODIFIC.:

REALIZÓ: Robba, M

REVISÓ: Quintero, M