

CODIGO:

F-110

ARTÍCULO:

Cubre carter

LÍNEA / MODELO:

**Ford Fiesta
Kinetic Design 2011+**

Bulonería

ITEM	DETALLE	CANT.
(a)	Tornillo M8x1,25x30	04
(b)	Arandela plana 5/16"	08
(c)	Arandela grower 5/16"	06
(d)	Tuerca M8x1,25	04

Despiece

ITEM	DETALLE	CANT.
(1)	Chapón Principal	01
(2)	Soporte	02
(3)	Anclaje	02

Calcos

ITEM	DETALLE	CANT.
(c1)	Calco Logo Bracco	01

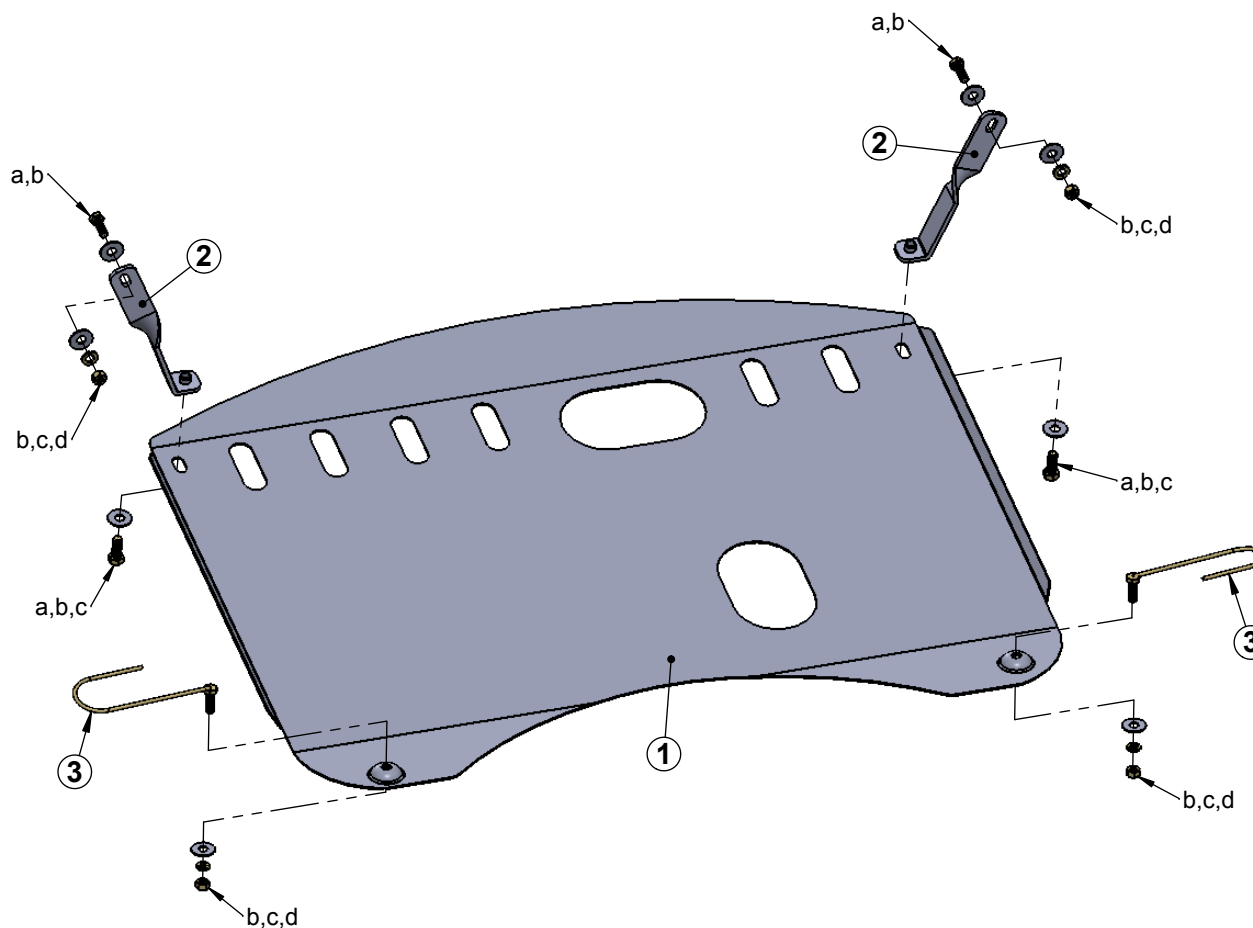
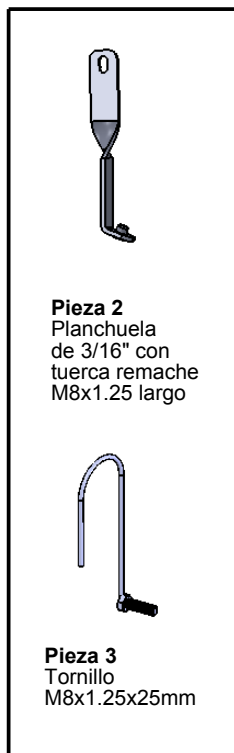

Nota de colocación:

- Reemplazar los tornillos del lado interno que agarran el paragolpe con el chasis con la bulonería "a,b" ajustando el soporte (**pieza 2**).
- Ajustar el chapón a los soportes (**pieza 2**).
- La parte trasera se introducen los anclajes (**pieza 3**) por agujeros existentes en la araña de suspensión y se asoman por agujeros más pequeños existentes y ajustar con bulonería "b,c,d"