

CODIGO:	T-100	
MODIFICADO:	AD	FECHA: 28-08-14
ARTÍCULO:	CUBRE CARTER	
LÍNEA / MODELO:	Chery TIGGO 08+	

<b>Plano Arm. y Embalaje</b>		
DIBUJADO:	Robba, Mauricio Javier	
REVISADO / APROBADO:		
ULTIMA REFORMA	SE AGREGAN ORIFICIOS DE VENTILACIÓN	
RUTA UBICACIÓN DE CARPETA:	V\PLANOS\CUBRECARTER\ARM-EMBALAJE	

<b>Bulonería</b>		
ITEM	DETALLE	CANT.
(a)	Arandela plana 3/8"	02
(b)	Arandela grower 3/8"	02
(c)	Tuerca 3/8"	02
(d)	Arandela plana 1/4"	04
(e)	Arandela grower 1/4"	04
(f)	Tornillo 6 x 30 mm.	04

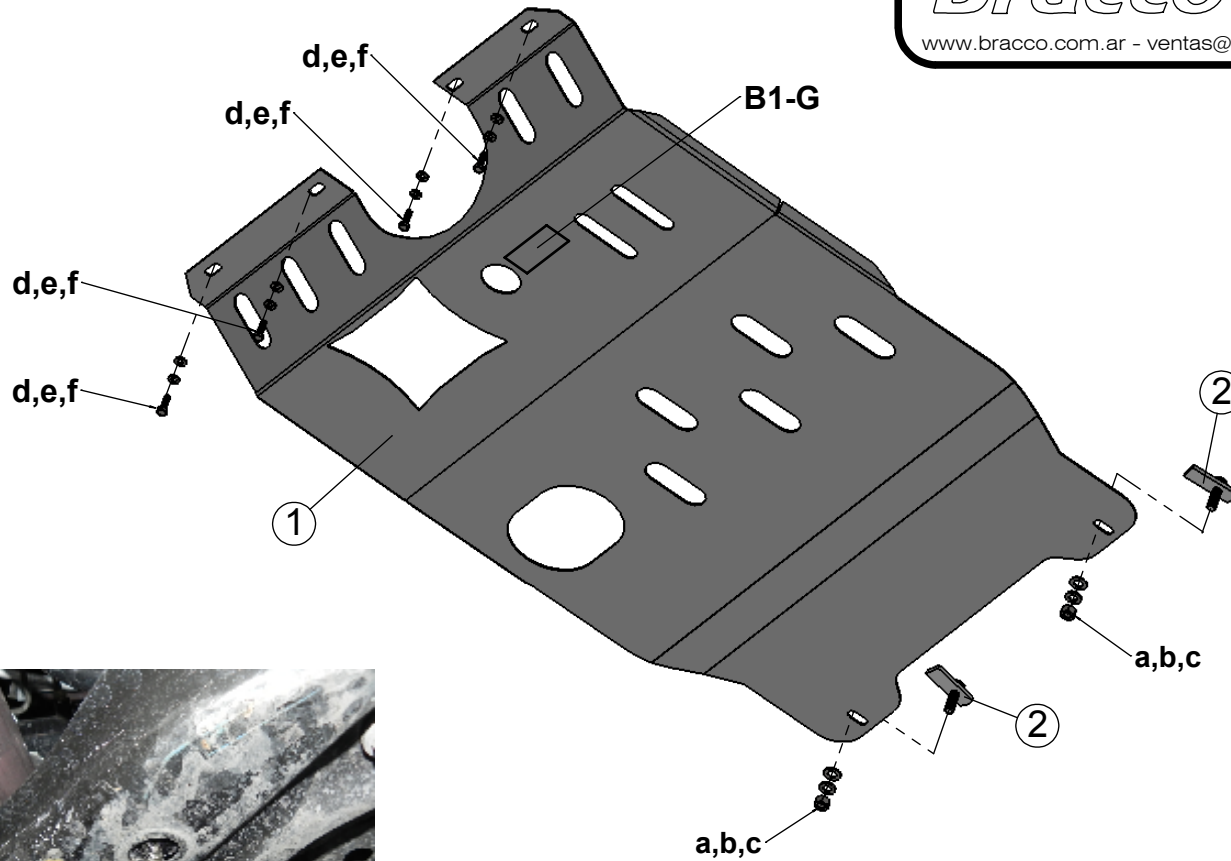

FIG. 1



<b>Despiece</b>		
ITEM	DETALLE	CANT.
(1)	Chapón principal	01
(2)	Anclajes	02

<b>Calcos</b>		
ITEM	DETALLE	CANT.
(B1-G)	Logo Bracco	01

**Nota de instalación**

-Para sujetar la parte de adelante del cubre carter, hacerlo reemplazando los tornillos originles por la bulonería indicada **d,e,f**.

-Para la parte de atrás introducir el anclaje **pieza 2** por orificio existente en la araña de suspensión como indica la **figura 1** y ajustar con la bulonería indicada **a,b,c**.