

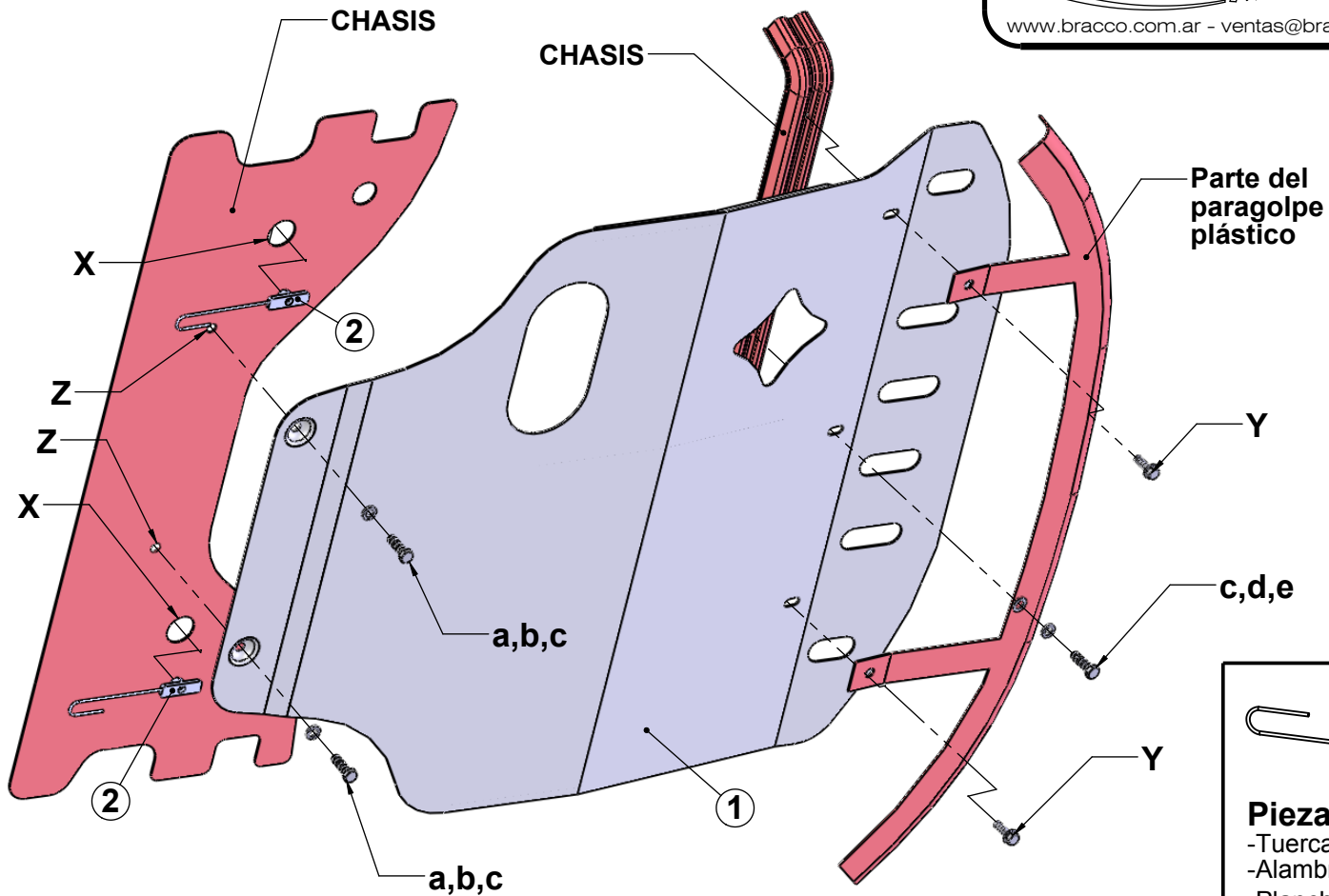

Equipamientos
BRACCO S.A.

www.bracco.com.ar - ventas@bracco4x4.com.ar



Parte del
paragolpe
plástico

c,d,e

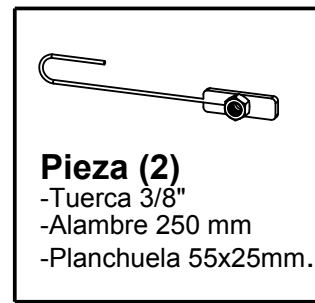

CODIGO:

F-100

MODIFICADO:

AB

DESCRIPCIÓN DEL ARTÍCULO:

Cubre Carter

LÍNEA / MODELO:

Ford Ka 2008+

Despiece

ITEM	DETALLE	CANT.
(1)	Chapón principal	01
(2)	Anclajes	02

Bulonería

ITEM	DETALLE	CANT.
(a)	Tornillo 3/8" x 1 1/4"	02
(b)	Arandela grower 3/8"	02
(c)	Tornillo 8x1.25x25 mm	01
(d)	Arandela plana 8 mm	01
(e)	Arandela grower 8 mm	01

Ultima modificación:

INSTALACIÓN

1- Sujetar la parte delantera del Cubre Carter con los tornillos originales indicados Y en los laterales, y al centro con la bulonería indicada (c), (d) y (e). Como se observa en el dibujo estos tornillos sujetan simultáneamente el paragolpe y el chapón cubre carter al travesaño del chasis.

2- Para sujetar la parte trasera se utilizan los anclajes indicados (2), estos se introducen por orificios originales del chasis (indicados X) y se alinean en la posición indicada Z para fijar el chapón con la bulonería indicada (a) y (b).