

# Bracco

Equipamientos  
BRACCO S.A.

www.bracco.com.ar - ventas@bracco4x4.com.ar

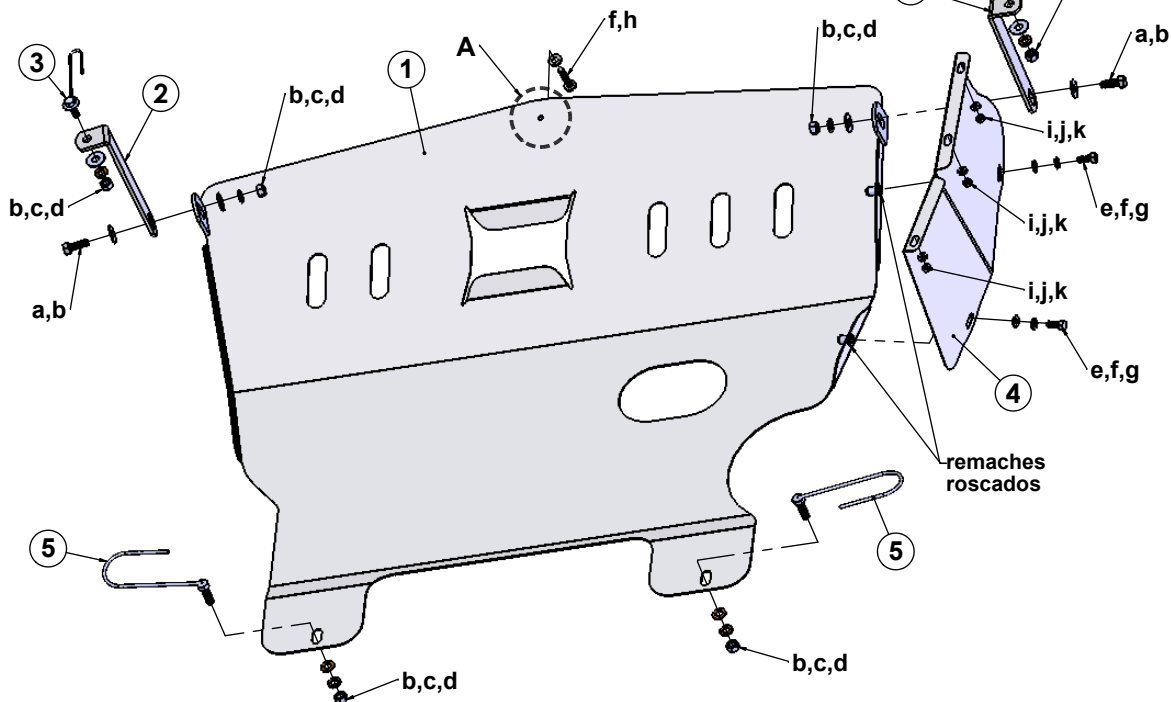

### NOTA:

- Retirar los plásticos laterales para poder presentar el cubre carter y colocarlo.
- Para ajustar la parte trasera del cubre carter primero introducir los anclajes (**pieza 5**) por los agujeros existentes en la araña del chasis y ajustarlos con la bulonería correspondiente "**b,c,d**".
- Ajustar el chapón lateral (**pieza 4**) con el chasis en las roscas originales con la bulonería indicada "**i,j,k**"; en algunos modelos ajusta con trabas plásticas originales.
- En la parte "**A**" ajustar con la bulonería "**f,h**" perforando el plástico por debajo del paragolpe.

### INDIVIDUALIZACION DE PIEZAS

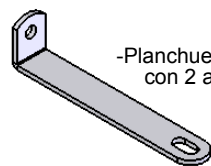

**Pieza 2**  
-Planchuela 3/16"  
con 2 agujeros



**Pieza 3**  
-Bulón 3/8" x 1" 1/4"  
-Arandela plana 3/8"  
-Alambre

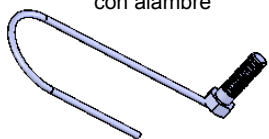

**Pieza 5**  
-Bulón 3/8" x 1" 1/4"  
con alambre

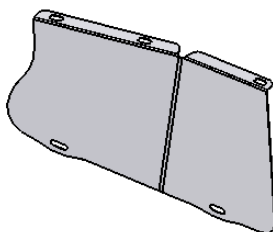

**Pieza 4**  
-Chapa cubre correa

### Vista Lado Acompañante

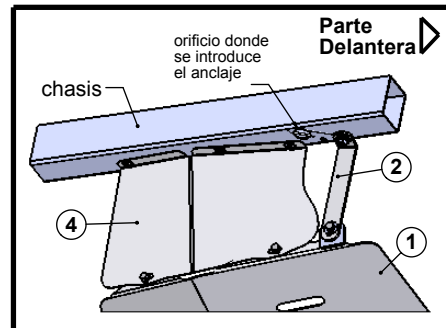

### Vista Lado Conductor

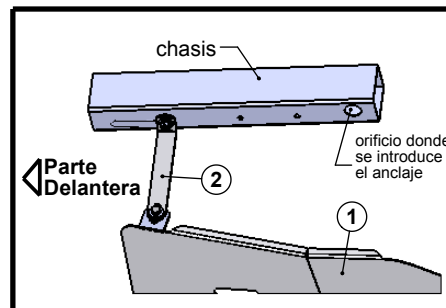

CODIGO:

**V-49**

MODIFICADO:

**AF**

FECHA:

07-09-11

ARTÍCULO:

**Cubre Carter**

LÍNEA / MODELO:

**Volkswagen BORA  
2.0i Nafta 05+**

### Plano Arm. y Embalaje

DIBUJADO:

**Tello, Cristian**

REVISADO / APROVADO:

RUTA UBICACIÓN DE CARPETA:

\\PLANOS\CUBRE CARTER\VOLKSWAGEN\

ULTIMA MODIFICACIÓN REALIZADA:

### Despiece

| ITEM | DETALLE                   | CANT. |
|------|---------------------------|-------|
| (1)  | Chapón principal          | 01    |
| (2)  | Soporte lateral frontal   | 02    |
| (3)  | Anclaje frontal           | 02    |
| (4)  | Chapón de soporte lateral | 01    |
| (5)  | Anclaje trasero           | 02    |

### Bulonería

| ITEM | DETALLE                 | CANT. |
|------|-------------------------|-------|
| (a)  | Tornillo 3/8" x 1"      | 02    |
| (b)  | Arandela plana 3/8"     | 08    |
| (c)  | Arandela grower 3/8"    | 06    |
| (d)  | Tuerca 3/8"             | 06    |
| (e)  | Tornillo M8x1.25x25 mm. | 02    |
| (f)  | Arandela plana 5/16"    | 03    |
| (g)  | Arandela grower 5/16"   | 03    |
| (h)  | Tornillo parker 12x7/8" | 01    |
| (i)  | Arandela plana 1/4"     | 03    |
| (j)  | Tuerca M6x1.00          | 03    |
| (k)  | Arandela grower 1/4"    | 03    |