



CODIGO: **EFP-137**

MODIFICADO: **AB** FECHA: **01-06-09**

ARTÍCULO: **Enganche MAXITRACC**

**CARGA VERTICAL MAXIMA  
SOBRE EL CABEZAL: 100 Kg.  
TRACCION MAXIMA: 2500 Kg.**

LÍNEA / MODELO:  
**Ford F-100 DUTY XLT**

**Plano Arm. y Embalaje**

DIBUJADO: **Robba, Mauricio Javier**

REVISADO / APROVADO:

RUTA UBICACIÓN DE CARPETA:  
\\PLANOS\ENGANCHES\ARM-EMBALAJE\

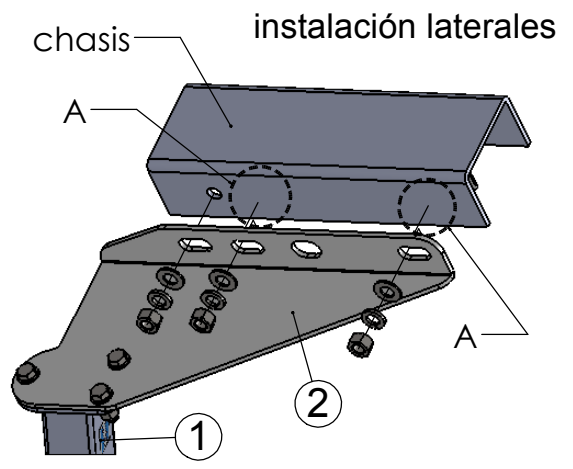
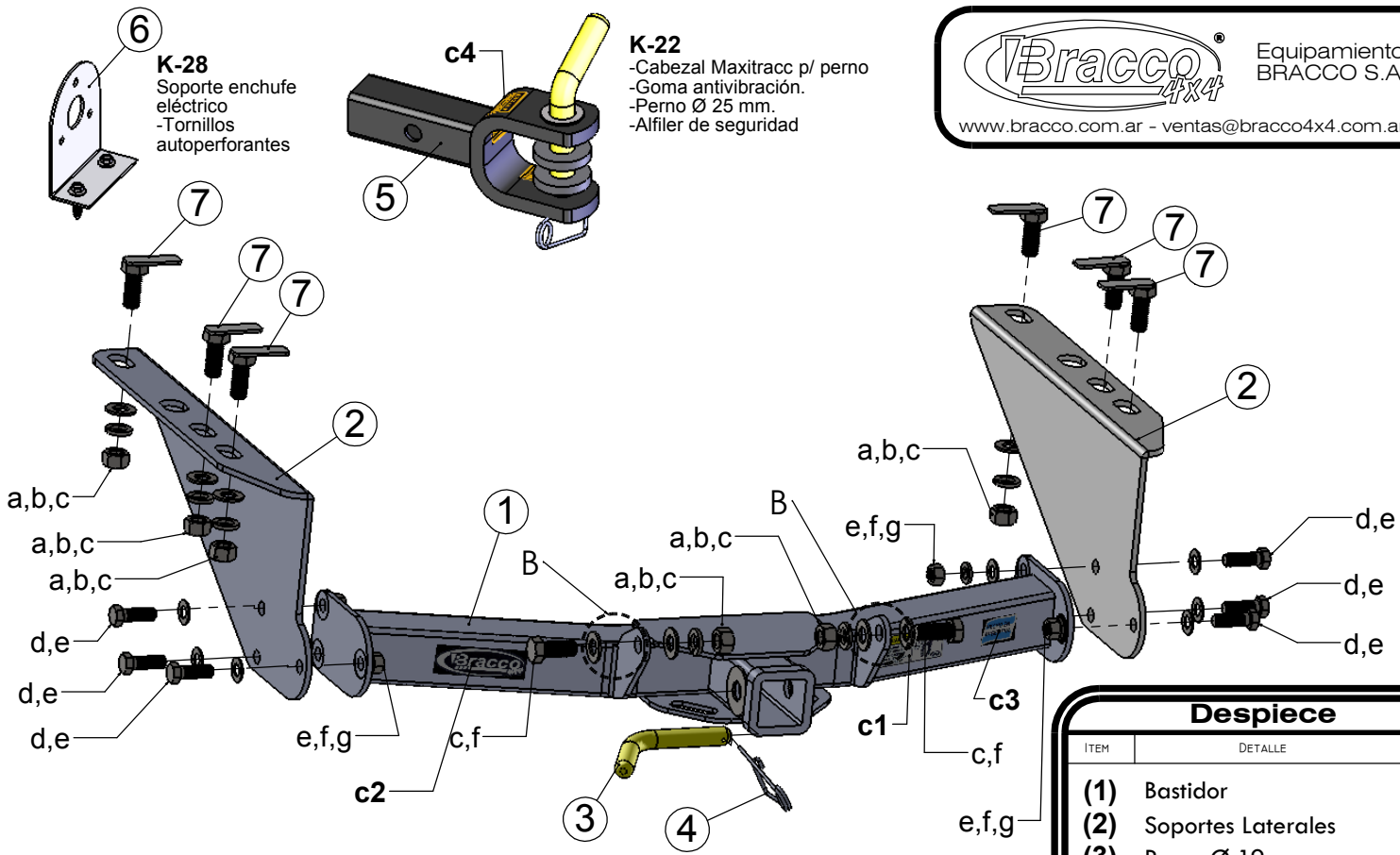

**Nota de instalación:**  
 -Para colocar el enganche primero arme los laterales al bastidor luego ajuste los anclajes en los agujeros existentes con la bulonería indicada **a,b,c**.  
 -Los orificios donde se indican con la letra **"A"** deberá realizarlos y ajustar con la misma bulonería anterior.  
 - La parte indicada **"B"** sujetar en orejas del paragolpe del vehículo.

**Despiece**

ITEM	DETALLE	CANT.
(1)	Bastidor	01
(2)	Soportes Laterales	02
(3)	Perno Ø 19 mm	01
(4)	Alfiler de seguridad	01
(5)	Cabezal Maxitracc	01
(6)	Soporte enchufe elec.	01
(7)	Anclaje	06

**Bulonería**

ITEM	DETALLE	CANT.
(a)	Tuerca 5/8	08
(b)	Arandela plana 5/8	10
(c)	Arandela grower 5/8	08
(d)	Tornillo 1/2" x 1" 1/2"	06
(e)	Arandela plana 1/2"	12
(f)	Arandela grower 1/2"	06
(g)	Tuerca 1/2"	06
(h)	Tornillo 5/8 x 1" 1/2"	02

**Calcos**

ITEM	DETALLE	CANT.
(c1)	Precaución cadenas	01
(c2)	Logo Bracco	01
(c3)	Bandera argentina	01
(c4)	Carga máxima	01